



Informacje -
Pomoc techniczna:



tel.kom. 0-500 515 930

www.kremlin.com.pl

info@kremlin.com.pl

PISTOLET AUTOMATYCZNY A 25 INOX

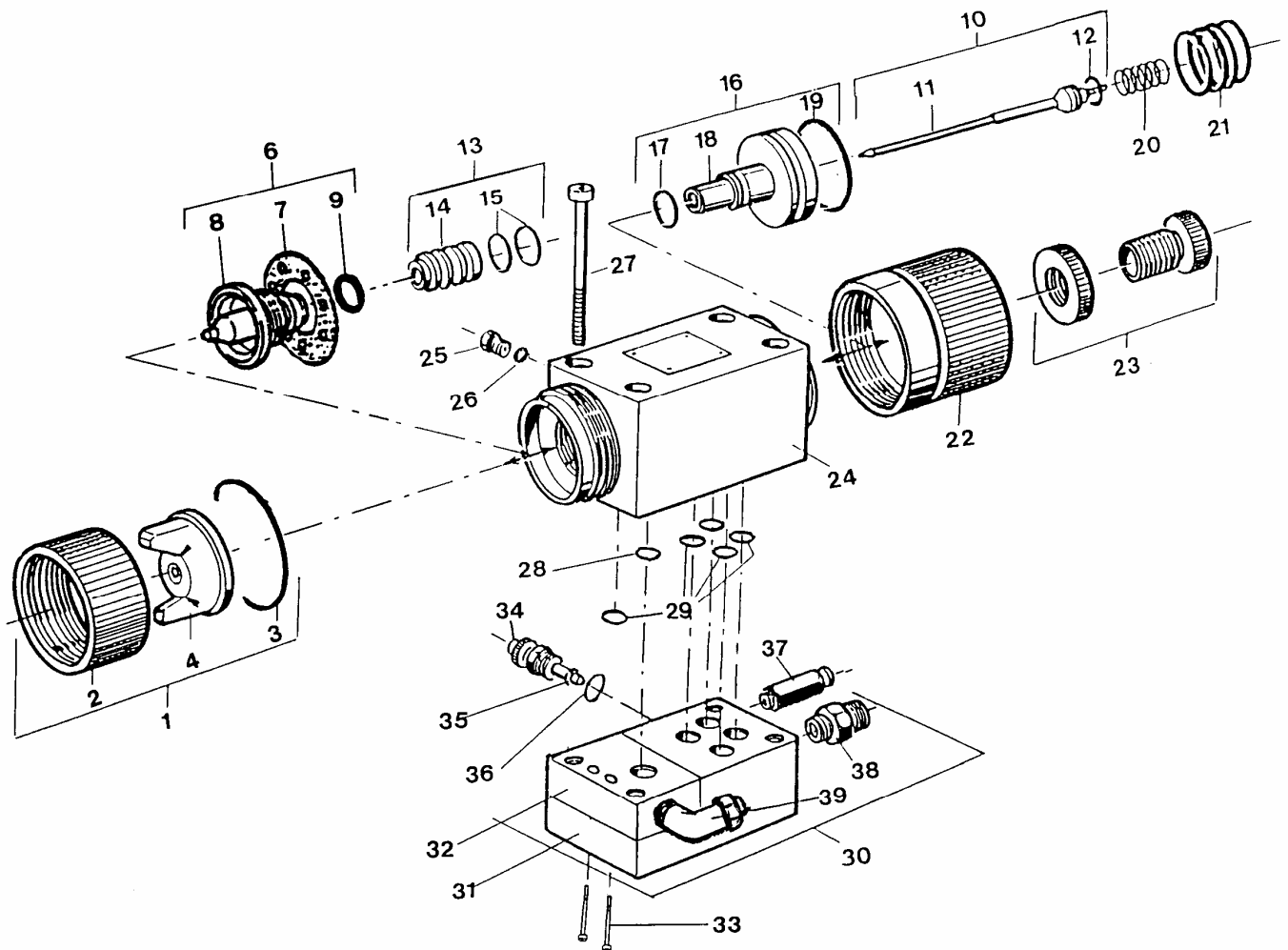

PISTOLET AUTOMATYCZNY A25 INOX

Poz. na rys.	Nr. katalogowy	Opis	Ilość
* 1	Patrz akcesoria	Głowica rozpyłowa kpl.	1
2	032.020.001	• Pierścień głowicy	1
* 3	150.040.309	• Uszczelka pierścienia (kpl. 10 szt.)	1
4	N C S	• Głowica (zamawiać poz.1)	1
* 6	Patrz akcesoria	Dysza kpl.	1
7	129.729.902	• Pierścień rozdzielający (kpl. 10 szt.)	1
8	N C S	• Dysza (zamawiać poz.6)	1
* 9	129.209.902	• Uszczelka dyszy (kpl. 5 szt.)	1
* 10	Patrz akcesoria	Iglica kpl.	1
11	N C S	• Iglica (zamawiać poz. 10)	1
* 12	129.400.915	• Uszczelka (kpl.10 szt.)	1
* 13	129.251.100	Wkład kpl.	1
14	N C S	• Wkład (zamawiać poz.13)	1
* 15	129.529.906	• Uszczelka (kpl.10 szt.)	2
* 16	129.251.200	Tłok kpl.	1
* 17	129.251.992	• Uszczelka R8 (kpl.10 szt.)	1
18	N C S	• Tłok	1
* 19	129.251.993	• Uszczelka R 22 (kpl.10 szt.)	1
* 20	050.315.203	Sprężyna iglicy	1
* 21	050.313.504	Sprężyna tłoka	1
22	029.251.401	Cylinder	1
23	129.251.750	Kompletny element oporowy iglicy	1
24	129.260.020	Korpus	1
25	029.266.002	Wskaźnik przecieku	1
* 26	129.529.903	Uszczelka (kpl. 10 szt.)	1
27	930.151.548	Śruba CHc M 6 x 50	4
* 28	129.525.092	Uszczelka (kpl. 10 szt.)	1
* 29	129.251.991	Uszczelka (kpl. 10 szt.)	5
<u>Na osobne zamówienie :</u>			
* 30	129.260.300	Podstawa nierdzewna kompletna	1
31	N C S	• Podstawa bez wyposażenia	1
32	N C S	• Wkładka nierdzewna	1
33	933.151.221	• Śruba CHc M 5 x 16	2
* 34	129.253.100	• Iglica powietrza wspomagającego (na « uszy » pistoletu)	1
* 35	129.971.002	• Uszczelka (kpl. 10 szt.)	1
* 36	129.529.907	• Uszczelka (kpl. 10 szt.)	1
37	905.124.901	• Złączka (sterowania) M 1/8 G - T 4 x 6	1
38	050.102.405	• Złączka (powietrze) - M 1/4 G - M 14 x 125	1
39	905.190.401	• Złączka kolankowa (produkt rozpylany) - M 1/4 G - T 6 x 8	2
-	906.333.102	• Korek 1/4 G	1
*	129.251.995	Komplet naprawczy uszczelek (poz. 9-12-15-17-19-26-28-29-36)	1
-	029.253.002	Złączka zdalnego sterowania powietrzem	1
-	049.351.000	Wspornik mocujący pistolet	1

* Części zalecane jako zapas stały

PISTOLET A25 INOX I AKCESORIA

PISTOLET A 25 INOX BEZ PODSTAWY	Nr. katalogowy	Lepkość produktu	Szerokość strumienia (cm)		Wydatek farby
		wg CA 4(kubek AFNOR)	Mini	Maxi	cm ³ /min
Bez głowicy	129.260.000				
z 207 Z 23	135.260.001	rzadki 20 s	6	40	120
z 209 Z 23	135.260.002	rzadki 20 s	6	40	200
z 212 NN 23	135.260.010	rzadki 20 s	6	60	400
z 215 N 23	135.260.008	normalny 30 s	8	50	600
z 218 N 23	135.260.009	gęsty > 40 s	8	50	750

KPL. GŁOWICA ROZPYŁOWA	GŁOWICA		DYSZA			IGLICA	
	Typ	Nr. katalogowy	Typ	O (mm)	Nr. katalogowy	Typ	Nr. katalogowy
207 Z 23	Z 23	132.021.100	207	0,7	134.021.100	7-9-12	033.251.100
209 Z 23	Z 23	132.021.100	209	0,9	134.020.100	7-9-12	033.251.100
212 Z 23	Z 23	132.021.100	212	1,2	134.020.200	7-9-12	033.251.100
212 N N 23	N 23	132.021.200	212 N	1,2	134.020.500	7-9-12	033.251.100
207 Z 23 A	Z 23 A	132.020.500	207	0,7	134.021.100	7-9-12	033.251.100
209 Z 23 A	Z 23 A	132.020.500	209	0,9	134.020.100	7-9-12	033.251.100
212 Z 23 A	Z 23 A	132.020.500	212	1,2	134.020.200	7-9-12	033.251.100
212 N N 23 C	N 23 C	132.021.700	212 N	1,2	134.020.500	7-9-12	033.251.100
215 N 23	N 23	132.021.200	215	1,5	134.020.300	15-18	033.251.200
218 N 23	N 23	132.021.200	218	1,8	134.020.400	15-18	033.251.200
222 R 23	R 23	132.021.300	222	2,2	134.020.600	22-27	033.251.300
227 R 23	R 23	132.021.300	227	2,7	134.020.700	22-27	033.251.300
Strumień okrągły turbulentny							
222 R 29	R 29	132.021.400	222	2,2	134.020.600	22-27	033.251.300
227 R 29	R 29	132.021.400	227	2,7	134.020.700	22-27	033.251.300
Do emalii							
222 R 24	R 24	132.021.800	222	2,2	134.020.600	22-27	033.251.300
227 R 24	R 24	132.021.800	227	2,7	134.020.700	22-27	033.251.300
Do nakł. klejów							
215 G G 21	G 21	132.021.600	215 G	1,5	134.021.200	15-18	033.251.200
218 G G 21	G 21	132.021.600	218 G	1,8	134.021.300	15-18	033.251.200

DYSZA ULEPSZANA		IGLICA ULEPSZANA	
Typ	Nr. katal.	Typ	Nr. katal.
207 T	134.025.050	07-09 T	033.251.050
209 T	134.025.100	07-09 T	033.251.050
212 T	134.025.200	12 T	033.251.700
215 T	134.025.300	15-18 T	033.251.500
218 T	134.025.400	15-18 T	033.251.500
222 T	134.025.600	22-27 T	033.251.600
227 T	134.025.700	22-27 T	033.251.600

IGLICA Z POLYACETALU	
12 P	Nr. kat. 033.251.400

PRZEDŁUŻKI			
O 8 strum.boczny	Nr.kat. z dyszą 12	Nr. kat. z dyszą 18	
Dł. 150 mm	075.650.213	075.650.224	
Dł. 250 mm	075.650.111	075.650.122	
Dł. 400 mm	075.650.311	075.650.322	
O 20 – Strum. okrągły	Dł. 400 mm	075.750.111	
:			



Informacje -
Pomoc techniczna:



tel.kom. 0-500 515 930

www.kremlin.com.pl

info@kremlin.com.pl